

ATENCIÓN AL CLIENTE

En caso de dudas o problemas con su producto Ricatech, contacte con el servicio de atención al cliente de Ricatech. Visite www.ricatech.com para más información sobre cómo contactar con nuestro departamento de atención al cliente.

RICATECH®

Yesterday's feeling, Today's technology

RTT80 VINTAGE TURNTABLE

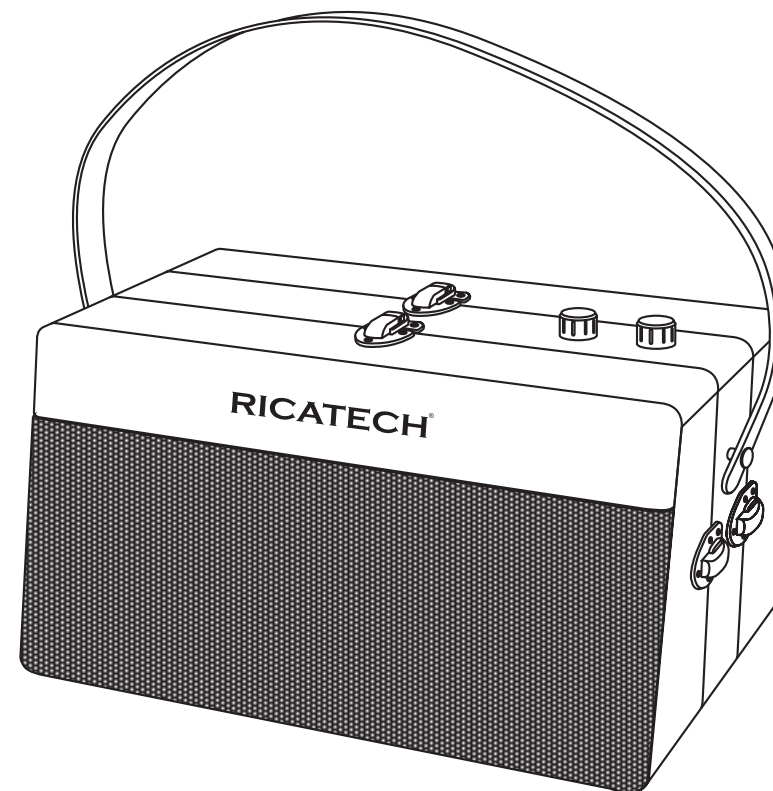

GB USER MANUAL

NL GEBRUIKERSHANDLEIDING





FR MODE D'EMPLOI

DE BEDIENUNGSANLEITUNG

ES MANUAL DE USUARIO

WARNING:

TO PREVENT FIRE OR SHOCK HAZARD, DO NOT EXPOSE THIS APPLIANCE TO RAIN OR MOISTURE. DO NOT REMOVE COVER. PILOT LAMPS SOLDERED IN PLACE. NO USER SERVICEABLE PARTS INSIDE. REFER SERVICING TO QUALIFIED SERVICE PERSONNEL.

	CAUTION RISK OF ELECTRIC SHOCK DO NOT OPEN	
CAUTION: TO REDUCE THE RISK OF ELECTRIC SHOCK, DO NOT REMOVE COVER (OR BACK). NO USER-SERVICEABLE PARTS INSIDE. PLEASE REFER SERVICING TO QUALIFIED SERVICE PERSONNEL.		
	The lightning flash with arrowhead symbol, within an equilateral triangle, is intended to alert user to the presence of un-insulated "dangerous voltage" within the product's enclosure that may be of sufficient magnitude to constitute risk of electric shock to persons.	
	The exclamation point within an equilateral triangle is intended to alert the user to the presence of important operating and maintenance (servicing) instructions in the literature accompanying the appliance.	

SPECIFICATIONS

Power Source	: SWITCHING ADAPTOR AC 100-240V / DC 12V 1.2A
Speakers	: 4" ; 4 Ohm x 2
Tweter	: 1" 1/2" ; 8 Ohm x 2
3-Speed Turntable	: 33 ¹ / ₃ , 45, 78 rpm
Stylus	: Universal type fitted (for 33 ¹ / ₃ , 45 & 78 rpm records*)
Accessories supplied	: 45rpm Spindle Adaptor : Speaker Connection Cable

****DESIGN AND SPECIFICATIONS ARE SUBJECT TO CHANGE WITHOUT NOTICE****

LINE OUT CONNECTION

1. Connect the Auxiliary cable (not supplied) to the LINE OUT RCA JACK on the rear of the record player and the other end of the cable to the auxiliary inputs of the external component, e.g. another Hi-Fi unit, Amplifier, PC, etc.
2. Check the volume level of your external component and adjust it if necessary.
3. Refer to the instruction manual of the external component for its correct operation.

LINE-IN CONNECTION & OPERATION

Any component with an audio output, such as for instance a DAB Radio Module, CD/Cassette Player, MP3 Player, can be connected by using a cable with a 3.5mm dia. jack plug (a 3.5mm to 3.5mm Line In cord is supplied).

1. Turn the unit on and adjust the volume.
2. Plug the supplied Line In cord into the LINE-IN JACK of the Turntable Automatically off.
3. Insert the plug at the other end of the Auxiliary cable into the Output Jack or 3.5mm dia. Headphone Jack of the external Audio Player.
4. Switch the other Audio Player on, play the music and adjust its volume if required.

INSTALACIÓN DE UN CARTUCHO DE LA AGUJA FONOGRAFICA

Después de seguir las instrucciones indicadas en "Extracción del soporte de la aguja" de la página anterior, siga los pasos 1 a 4 mostrados a continuación para volver a instalarla:

1. Coloque el soporte rojo de la aguja fonográfica con el lápiz óptico mirando hacia abajo.
2. Alinee la lengüeta en la parte trasera del soporte de la aguja fonográfica con el cartucho del brazo del tocadiscos (como se muestra en la figura 1 más abajo).
3. Introduzca el soporte de la aguja fonográfica con su extremo frontal en ángulo descendente (consulte la imagen 2 más abajo).
4. Eleve el extremo frontal del soporte de la aguja fonográfica hacia arriba hasta que encaje en su sitio.

**INFORMACIÓN ADICIONAL SOBRE LA AGUJA FONOGRAFICA**

- El soporte rojo de la aguja fonográfica posee una punta de lápiz óptico apenas visible. Asegúrese de que la aguja de repuesto adquirida sea exactamente igual a la aguja ya instalada en el brazo del tocadiscos. Consulte el apartado Especificaciones para obtener más información sobre cómo adquirir una*
- Esta aguja universal puede usarse con seguridad en todos los discos de tres velocidades (33¹/₃, 45 y 78 rpm).
Nota: Se recomienda usar una aguja específica para los discos de 78 rpm si va a reproducir numerosos discos de 78 rpm.
- El momento de sustitución de la aguja depende de la frecuencia con la que se use el tocadiscos y el estado de los discos reproducidos.
- El lápiz óptico proporcionará un tiempo de reproducción medio de 1000 horas.

GUÍA DE RESOLUCIÓN DE PROBLEMAS**No hay alimentación**

- El adaptador de CA no está conectado ni a una toma de corriente ni a la unidad - compruebe los enchufes.
- La unidad no está activada - gire el INTERRUPTOR DE ACTIVACIÓN-DESACTIVACIÓN fuera de la posición de desactivación.

El tocadiscos no gira

- Puede que la correa del tocadiscos se haya salido del mecanismo del tocadiscos y deba ser reinstalada. Póngase en contacto con Steepletone para obtener información sobre cómo volver a colocarla.

Mis discos de 45 rpm no encajan en el eje del tocadiscos

- Compruebe primero si ha colocado el adaptador de eje de 45 rpm en el tocadiscos.

Mi discos no reproducen a la velocidad correcta

- Ajuste el interruptor de control de velocidad de modo que se adecúe a los discos de 33¹/₃, 45 o 78 rpm.

Mis discos de 33¹/₃ se balancean en el plato del tocadiscos

- Asegúrese de que ha plegado el BLOQUEO DEL BRAZO antes de colocar un disco sobre el mismo, o de que el ADAPTADOR DEL EJE de 45 rpm no esté en el plato del tocadiscos.

El brazo del tocadiscos se desliza a través del disco y no lo reproduce

- La cubierta protectora blanca sigue cubriendo el cartucho de la aguja – retírela.
- La punta de la aguja fonográfica podría estar dañada – sustituya la aguja fonográfica. (Consulte las especificaciones para más información).

No se oye ningún sonido durante la reproducción del disco

- Ajuste el mando de CONTROL DE VOLUMEN para subir el volumen.
- El cable de conexión del altavoz no está enchufado. Compruebe si los enchufes están debidamente conectados.

DESEMPAQUETADO DEL TOCADISCOS

1. Retire todo el material de embalaje de la unidad.
Nota: Guarde todo el material de embalaje en caso de que la unidad requiera futuras reparaciones.
2. Retire con cuidado la unidad de la poliespuma y extraígalas de la bolsa de plástico.
3. Abra la tapa. Aunque se pueden reproducir discos con la tapa del altavoz instalada y abierta, se recomienda su extracción antes de la reproducción de un disco.
4. Tire de la cubierta protectora blanca de la aguja hacia delante para retirarla.

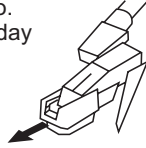

ALIMENTACIÓN Y OTRAS CONEXIONES

1. Enchufe un extremo del cable de conexión del altavoz suministrado en la clavija **SALIDA DEL ALTAVOZ** del reproductor y el otro extremo en la clavija **ENTRADA DEL ALTAVOZ** de la tapa del altavoz.
2. Retire el **ADAPTADOR DE ALIMENTACIÓN DE 12 V CC** de la caja blanca (ubicada dentro del embalaje de poliespuma), desenrolle el cable e introduzca la pequeña toma en la **CLAVIJA DE CC** en la parte trasera del reproductor, a continuación enchufe la toma de 3 clavijas en un enchufe de alimentación de 230 V de CA.

FUNCIONAMIENTO DEL TOCADISCOS

1. Gire el **INTERRUPTOR DE ACTIVACIÓN-DESACTIVACIÓN DEL VOLUMEN** ubicado en la parte delantera de la unidad para encender la unidad.
2. Libere el **BRAZO DEL TOCADISCOS** del **BLOQUEO DEL BRAZO** y colóquelo sobre el **SOPORTE DEL BRAZO**.
Importante: El **BLOQUEO DEL BRAZO** es más alto que el plato y debe ser plegado hacia abajo para permitir la reproducción de los discos más grandes.
3. Ajuste el **INTERRUPTOR DE CONTROL DE VELOCIDAD** a la velocidad deseada (33¹/₃, 45 o 78 rpm).
4. Coloque el disco en el plato*.
5. Eleve el **BRAZO DEL TOCADISCOS** y muévelo con la mano sobre el disco y bájelo lentamente hasta el punto de inicio deseado. El plato comenzará a girar automáticamente.
Nota: Al finalizar el disco, el plato seguirá girando. Debe elevar el **BRAZO DEL TOCADISCOS** y devolverlo al **SOPORTE DEL BRAZO** manualmente.
6. Reajuste el **INTERRUPTOR DE ACTIVACIÓN-DESACTIVACIÓN DEL VOLUMEN** al nivel de sonido deseado y gire el interruptor de control del **TONO** según sea necesario.
Nota: Después del uso y tras extraer el disco, empuje siempre el **BLOQUEO DEL BRAZO** hacia arriba antes de colocar el **BRAZO DEL TOCADISCOS** sobre el mismo, a continuación, bloquéelo y cierre la cubierta.

*Accesorio: Adaptador de eje para discos de 45 rpm

Nota: El disco adaptador del eje se almacena en la cubierta del tocadiscos y únicamente debe utilizarse si el clip central del disco de 45 rpm no está disponible!

1. Coloque el adaptador de 45 rpm en el eje antes de colocar el disco en el plato.
2. Coloque el disco de 45 rpm en el plato.
3. Siga los pasos de **FUNCIONAMIENTO DEL TOCADISCOS** para reproducir su disco.



INSTALACIÓN Y EXTRACCIÓN DE LA AGUJA

El reproductor de discos viene instalado con una aguja universal (o aguja fonográfica) apta para la reproducción de discos de 33¹/₃, 45 o 78 rpm. El procedimiento de extracción e instalación de la aguja es el siguiente:

EXTRACCIÓN DEL SOPORTE DE LA AGUJA (O AGUJA FONOGRÁFICA)

Presione suavemente la punta del soporte de la aguja fonográfica hacia abajo (1). Tire del cartucho hacia delante (2). Extráigalo y retírelo del cabezal del brazo del tocadiscos (3).



IMPORTANT SAFEGUARDS FOR AUDIO PRODUCTS

PLEASE READ CAREFULLY THE FOLLOWING IMPORTANT SAFEGUARDS THAT ARE APPLICABLE TO YOUR EQUIPMENT.

1. **Read the operating Instructions** - All the safety and operating instructions should be read before the appliance is operated.
2. **Retain Instructions** - The safety and operating instructions should be retained for future reference.
3. **Pay attention to Warnings** - All warnings on the appliance and in the operating instructions should be adhered to.
4. **Follow Instructions** - All operating and use instructions should be followed.
5. **Water and Moisture** - The appliance should not be used near water, for example, near a bathtub, washbowl, kitchen sink, laundry tub, in a wet basement or near a swimming pool and the like.
6. **Carts and Stands** - The appliance should be used only with a cart or stand that is recommended by the manufacturer. An appliance and cart combination should be moved with care. Quick stops, excessive force, and uneven surfaces may cause the appliance and cart combination to overturn.
7. **Ventilation** - The appliance should be situated so that its location or position does not interfere with its proper ventilation. For example, the appliance should not be placed on a bed, sofa, rug, or similar surface that may block the ventilation openings, or placed in a built-in installation, such as a bookcase or cabinet that may impede the flow of air through the ventilation openings.
8. **Heat** - The appliance should be positioned away from heat sources such as radiators, heaters, ovens, cookers or other appliances (including amplifiers) that produce heat.
9. **Power Sources** - The appliance should be connected to a power supply only of the type described in the operating instructions or as marked on the appliance.
10. **Cleaning** - The appliance should be cleaned only as recommended by the Manufacturer.
11. **Object and Liquid Entry** - Care should be taken so objects do not fall and liquids are not spilled into the enclosure through openings.
12. **Damage Requiring Service** - The appliance should be serviced by qualified service personnel only when:
 - a. Objects have fallen, or liquid has been spilled into the appliance.
 - b. The appliance has been exposed to rain.
 - c. The appliance does not appear to operate normally or exhibits a marked change in performance.
 - e. The appliance has been dropped, or the enclosure damaged.
13. **Servicing** - The user should not attempt to service the appliance beyond that described in the operating instructions. All other servicing should be referred to qualified service personnel.



LOCATION OF PARTS

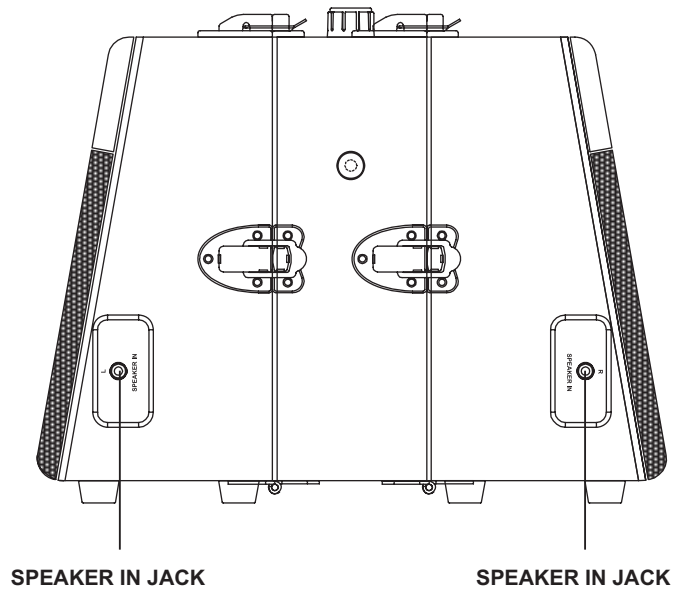
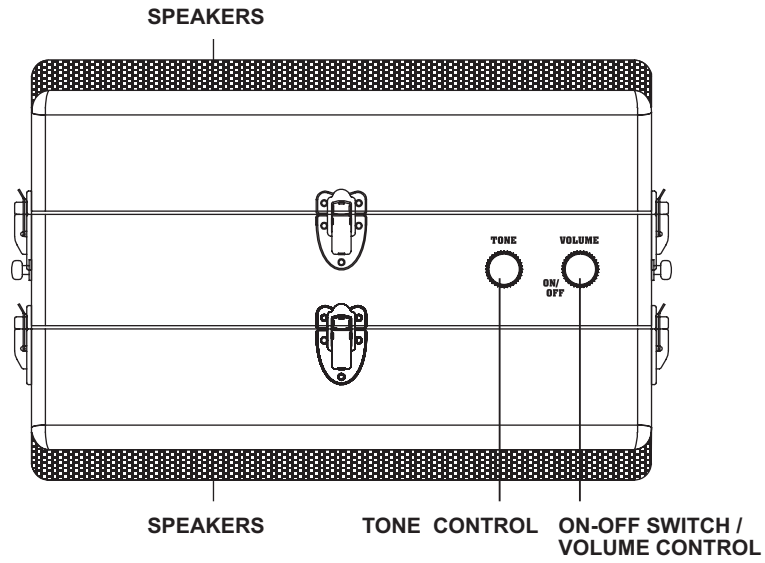

UBICACIÓN DE LAS PIEZAS

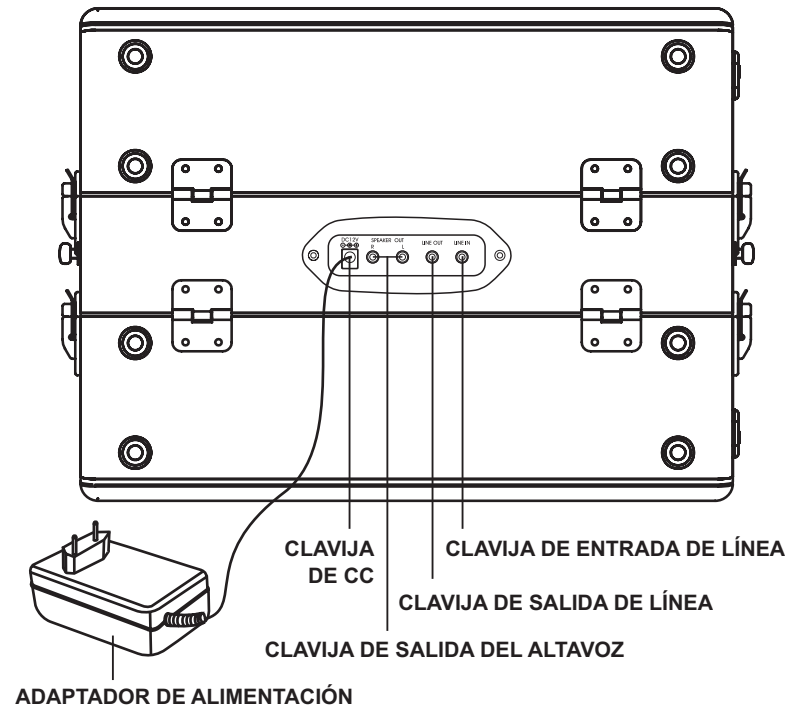
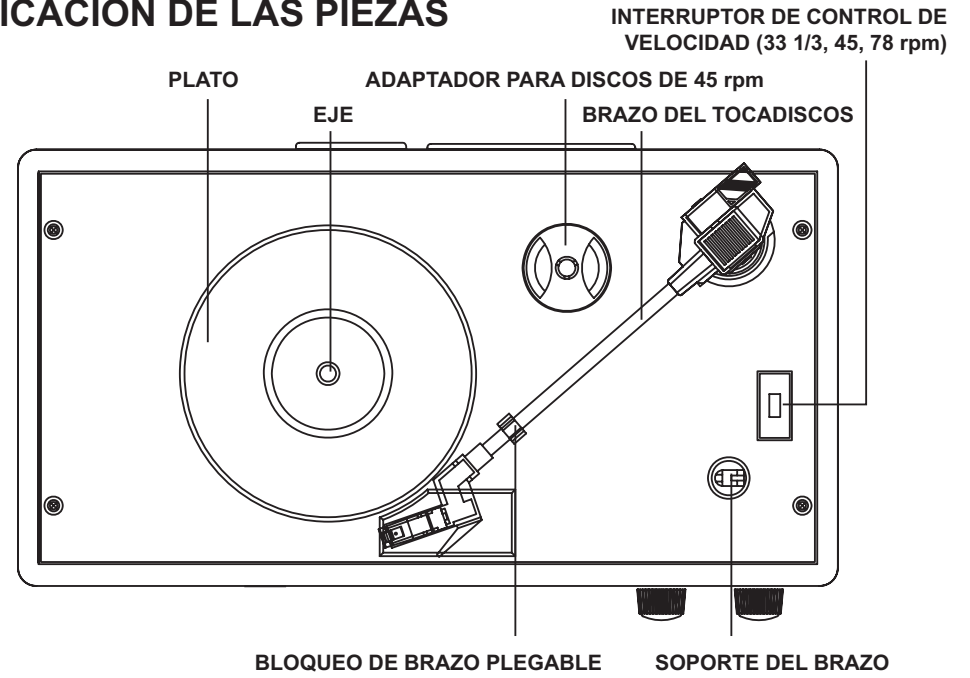

UBICACIÓN DE LAS PIEZAS

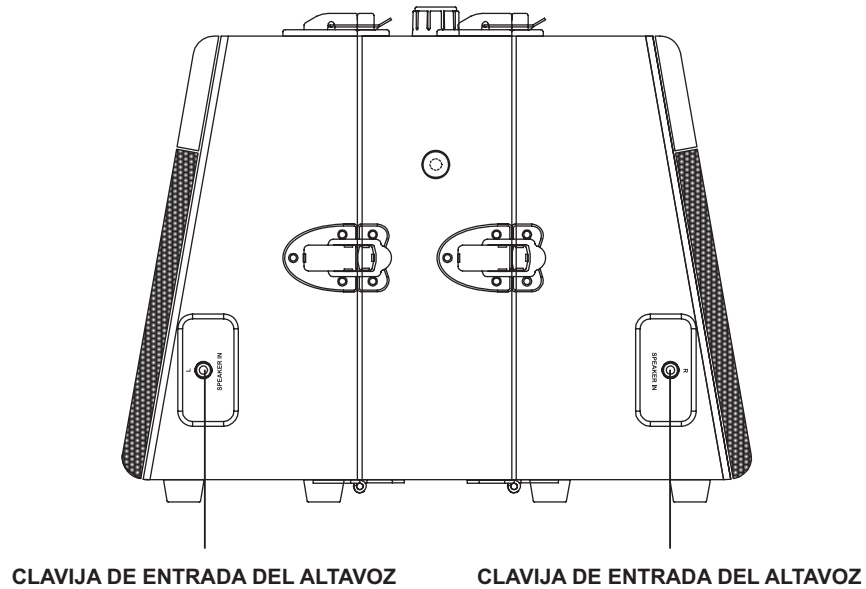
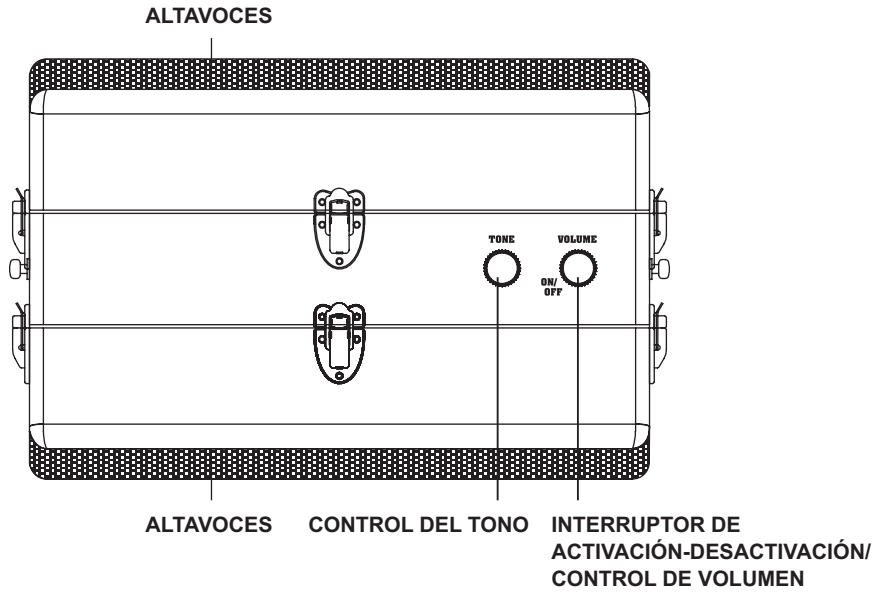

LOCATION OF PARTS

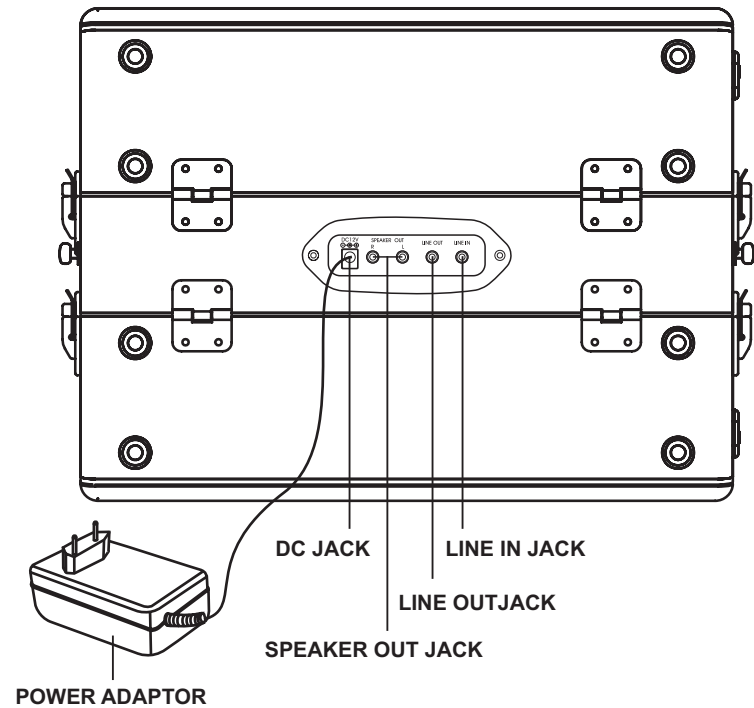
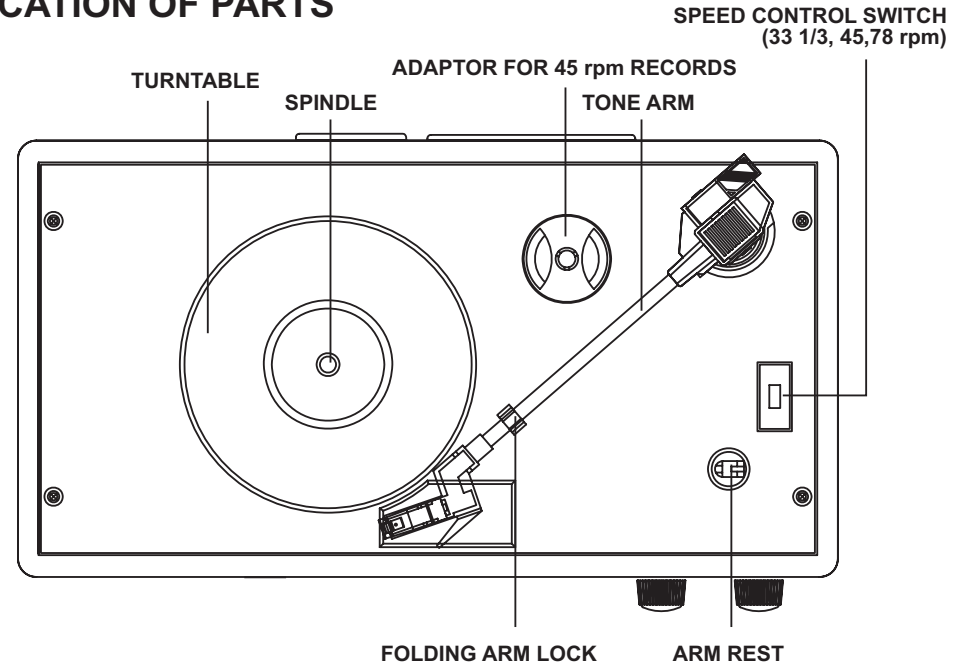

UNPACKING THE TURNTABLE

1. Remove all packing materials from the unit.
Note: Save all packing materials just in case the unit needs servicing in the future.
2. Carefully remove the unit from the poly foam and take it out of the plastic bag.
3. Open the lid. Although records can be played with the speaker lid attached and open, it is recommended this is removed before playing a record.
4. Pull the white protective needle cover forward to remove it.

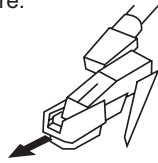

POWER AND OTHER CONNECTIONS

1. Plug one end of the supplied Speaker Connecting Cable into the **SPEAKER OUT** Jack on the record player and the other into the **SPEAKER IN** Jack of the speaker Lid.
2. Remove the **12V DC POWER ADAPTOR** from the white box (located inside the poly foam packaging), unwind the cord and insert the small plug into the **DC JACK** in the back of the record player, then plug the 3-pin plug into a 230V AC power socket.

TURNTABLE OPERATION

1. Rotate the **ON-OFF VOLUME SWITCH** located on the front panel to switch the unit ON.
2. Release the **TONE ARM** from the **ARM LOCK** and place it on the **ARM REST**.
Important: The ARM LOCK is taller than the turntable and needs to be folded down to allow larger records to be played.
3. Set the **SPEED CONTROL SWITCH** to the desired speed (33¹/₃, 45 or 78rpm).
4. Place the record on the turntable*.
5. Lift the **TONE ARM** and move it by hand to the record and slowly lower it onto the desired starting point. The turntable will start turning automatically.
Note: At the end of the record, the turntable will still be rotating. You must lift the TONE ARM and return it back to the ARM REST manually.
6. Re-adjust the **ON-OFF VOLUME SWITCH** to the desired sound level and rotate the **TONE** control switch as required.
Note: After use and removing the record, always push the **ARM LOCK** upwards again before placing the **TONE ARM** back on it – then lock it and close the cover.

*Accessory: Spindle Adaptor for 45rpm records

Note: The spindle adaptor disc is stored on the turntable deck and should only be used if the centre clip on the 45rpm record is missing!

1. Place the 45rpm adaptor on the spindle before placing the record on the turntable.
2. Place your 45rpm record onto the turntable.
3. Follow the steps under **TURNTABLE OPERATION** to play your record.



NEEDLE REMOVAL & INSTALLATION

The record player is already fitted with a universal needle (or stylus) suitable for playing 33¹/₃, 45 or 78rpm records. The procedure for removing and re-fitting the needle is as follows:

REMOVING THE NEEDLE HOLDER (OR STYLUS)

Gently pull down the tip of the stylus holder (1).

Pull the cartridge forward (2). Pull it out and remove it from the tone arm head (3).



MEDIDAS DE SEGURIDAD IMPORTANTES EN PRODUCTOS DE AUDIO



LEA ATENTAMENTE LAS SIGUIENTES MEDIDAS DE SEGURIDAD IMPORTANTES APLICABLES A SU EQUIPO.

1. **Lea las instrucciones** - Debe leer todas las instrucciones de seguridad y de funcionamiento antes de poner en marcha el aparato.
2. **Guarde las instrucciones** - Debe guardar las instrucciones de seguridad y de funcionamiento para futuras consultas.
3. **Preste atención a las advertencias** - Debe respetar todas las advertencias sobre el aparato y las instrucciones de funcionamiento.
4. **Siga las instrucciones** - Debe seguir todas las instrucciones de uso y funcionamiento.
5. **Agua y humedad** - No se debe usar el aparato cerca del agua, por ejemplo, cerca de una bañera, lavabo, fregadero, lavadero, en un sótano húmedo o en las proximidades de una piscina o similares.
6. **Carritos y soportes** - El aparato debe ser utilizado únicamente con un carrito o soporte recomendado por el fabricante. El conjunto de carrito y aparato debemoverse con cuidado. Las paradas repentinas, una fuerza excesiva y las superficies irregulares pueden hacer volcar el aparato y el carrito.
7. **Ventilación** - El aparato debe situarse de forma que su ubicación o posición no interfiera con su correcta ventilación. Por ejemplo, el aparato no debe situarse en una cama, sofá, alfombra ni sobre superficies similares que puedan bloquear las aberturas de ventilación, ni tampoco debe colocarse en una instalación integrada, como estanterías o armarios, que pueda impedir el flujo de aire a través de las aberturas de ventilación.
8. **Calor** - El aparato debe situarse lejos de fuentes de calor, como por ejemplo radiadores, calefactores, hornos, cocinas u otros aparatos (incluyendo amplificadores) que produzcan calor.
9. **Fuentes de alimentación** - El aparato debe conectarse solamente al tipo de suministro eléctrico que se describe en las instrucciones de funcionamiento o como se indica en el aparato.
10. **Limpieza** - El aparato debe limpiarse únicamente según lo recomendado por el fabricante.
11. **Entrada de objetos y líquidos** - Se debe tener cuidado de que no caigan objetos ni se derramen líquidos en la caja a través de las aberturas.
12. **Daños que requieren asistencia** - El aparato debe ser reparado únicamente por personal cualificado cuando:
 - a. Caigan objetos o se derramen líquidos en el aparato.
 - b. El aparato sea expuesto a la lluvia.
 - c. El aparato no parezca funcionar con normalidad o se aprecie un fuerte cambio en el rendimiento.
 - e. El aparato se caiga o la caja sufra daños.
13. **Reparaciones** - El usuario no debe intentar realizar ninguna reparación más allá de lo descrito en las instrucciones de funcionamiento. Cualquier otra reparación debe ser realizada por personal cualificado.



ADVERTENCIA:

PARA PREVENIR INCENDIOS O DESCARGAS, NO EXPONGA EL APARATO A LA LLUVIA NI A LA HUMEDAD. NO RETIRE LA CUBIERTA. PILOTOS SOLDADOS A LA UNIDAD. NO CONTIENE PIEZAS SUSTITUIBLES POR EL USUARIO. LAS TAREAS DE SERVICIO DEBERÁN SER REALIZADAS POR PERSONAL DE SERVICIO CUALIFICADO.

	PRECAUCIÓN RIESGO DE DESCARGA ELÉCTRICA. NO ABRIR	
PRECAUCIÓN: PARA REDUCIR EL RIESGO DE DESCARGA ELÉCTRICA, NO RETIRE LA CUBIERTA (O PARTE POSTERIOR). NO CONTIENE PIEZAS SUSTITUIBLES POR EL USUARIO. LAS TAREAS DE SERVICIO DEBERÁN SER REALIZADAS POR PERSONAL DE SERVICIO CUALIFICADO.		
	El símbolo del rayo en un triángulo equilátero está destinado a alertar al usuario sobre la presencia de "voltaje peligroso" no aislado dentro del alojamiento del producto, el cual podría poseer la magnitud suficiente como para constituir un riesgo de descarga eléctrica para las personas.	
	El signo de exclamación en un triángulo equilátero está destinado a alertar al usuario de la presencia de importantes instrucciones de uso y mantenimiento (servicio) en el folleto que acompaña al aparato.	

ESPECIFICACIONES

Fuente de alimentación	:	ADAPTADOR DE CONMUTACIÓN DE CA 100-240 V/CC 12 V 1,2 A
Altavoces	:	4"; 4 ohmios × 2
Tweeter	:	1 1/2"; 8 ohmios × 2
Tocadiscos de 3 velocidades	:	33 1/3, 45, 78 rpm
Aguja fonográfica	:	Tipo universal instalado (para discos de 33 1/3, 45 y 78 rpm*)
Accesorios suministrados	:	Adaptador de eje de 45 rpm
	:	Cable de conexión del altavoz

****EL DISEÑO Y LAS ESPECIFICACIONES SE ENCUENTRAN SUJETOS A CAMBIOS SIN PREVIO AVISO****

CONEXIÓN DE SALIDA DE LÍNEA

1. Conecte el cable auxiliar (no incluido) a la CLAVIJA RCA DE SALIDA DE LÍNEA en la parte trasera del reproductor y el otro extremo del cable en las entradas auxiliares del componente externo. Por ejemplo, otra unidad de Hi-Fi, un amplificador, PC, etc.
2. Compruebe el nivel del volumen de su componente externo y ajústelo si fuese necesario.
3. Consulte el manual de instrucciones del componente externo para su correcto funcionamiento.

OPERACIÓN Y CONEXIÓN DE ENTRADA DE LÍNEA

Cualquier componente con una salida de audio, como por ejemplo un módulo de radio DAB, un reproductor de CD/casete o un reproductor de MP3, puede ser conectado mediante el uso de un cable con una toma de clavija de diámetro de 3,5 mm (se suministra un cable de entrada de línea de 3,5 mm a 3,5 mm).

1. Encienda la unidad y ajuste el volumen.
2. Enchufe el cable de entrada de línea suministrado en la CLAVIJA DE ENTRADA DE LÍNEA de la desactivación automática del tocadiscos.
3. Introduzca la toma del otro extremo del cable auxiliar en la clavija de salida o en la clavija de 3,5 mm de diámetro de los auriculares del reproductor de audio externo.
4. Encienda el reproductor de audio, reproduzca la música y ajuste el volumen si fuese necesario.

FITTING A STYLUS CARTRIDGE

After following the "Removing the Needle Holder" instructions on the previous page, follow steps 1 to 4 below to refit it:

1. Position the red stylus holder with the Sapphire stylus facing down.
2. Line up the tab at the back of the stylus holder with the tone arm cartridge (as shown in picture 1 below).
3. Insert the stylus holder with its front end at a downward angle (see picture 2 below).
4. Lift the front end of stylus holder upward until it snaps into place.



ADDITIONAL STYLUS INFORMATION

- The red stylus holder has a very small Sapphire stylus tip that is barely visible. Make sure the replacement needle you have purchased is the same as the needle already on the tone arm. See the Specifications section for further details on how to purchase one*
- This universal needle is safe to use for all three (33 1/3, 45 & 78rpm) speed records.
Note: We do recommend that a needle specifically for use with 78rpm records is used if you are going to play a lot of 78rpm records.
- When to replace the needle depends on how often you use your turntable and the condition of the records played.
- The Sapphire stylus will give an average of 1000 hours playing time.

TROUBLESHOOTING GUIDE

There is no Power

- The AC Adaptor is not connected to either a power outlet or the unit - check the plugs.
- The unit is not turned on - rotate the ON-OFF SWITCH from the OFF position.

The Turntable is not rotating

- The Turntable Drive Belt may have come off the Turntable mechanism and needs to be refitted. Please contact Steepletone for advice on how to re-fit it.

My 45rpm records do not fit on the turntable spindle

- Ensure you have placed the 45rpm Spindle Adaptor on the turntable first.

My record does not play at the correct speed

- Switch the Speed Control switch to the correct one for 33 1/3, 45 or 78 rpm records.

My 33 1/3 record wobbles when placed on the Turntable Platter

- Make sure you have folded down the ARM LOCK before placing the record on it, or that the 45rpm SPINDLE ADAPTOR has not been left on the turntable platter.

The Tone Arm slides across the record and does not play it

- The white protective cover is still covering the needle cartridge – remove it.
- The stylus tip may be damaged – replace the Stylus. (See Specifications for details).

No sound is heard when the record is playing

- Adjust the VOLUME CONTROL knob to turn the sound up.
- The speaker connection cable is not plugged in – check the plugs are inserted properly.

CUSTOMER SUPPORT

You can contact the Ricatech customer service when you have a question or a problem with your Ricatech product. Please visit www.ricatech.com for contact information of our service department.

KUNDENBETREUUNG

Sollten Sie eine Frage haben oder ein Problem mit Ihrem Ricatech-Produkt auftauchen, können Sie sich an den Ricatech-Kundenservice wenden. Gehen Sie für die Kontaktinformationen unserer Serviceabteilung bitte auf www.ricatech.com.

EINSETZEN EINER NADELKARTUSCHE

Nachdem Sie die Anweisungen zu „Entfernung der Nadelhalterung“ auf der vorherigen Seite ausgeführt haben, führen Sie die nachfolgenden Schritte 1 bis 4 aus, um sie wieder einzusetzen:

1. Positionieren Sie die rote Nadelhalterung mit der Saphirnadel nach unten gerichtet.
2. Richten Sie die Lasche an der Rückseite der Nadelhalterung mit der Tonarmkartusche aus (wie in Bild 1 unten gezeigt).
3. Setzen Sie die Nadelhalterung mit ihrem vorderen Ende nach unten geneigt ein (siehe Bild 2 unten).
4. Heben Sie das vordere Ende der Nadelhalterung nach oben an, bis sie einrastet.



ZUSÄTZLICHE NADELINFORMATIONEN

- Die rote Nadelhalterung hat eine sehr kleine Saphirnadelspitze, die kaum sichtbar ist. Vergewissern Sie sich, dass die Ersatznadel, die Sie erworben haben, die gleiche Nadel ist, die bereits im Tonarm ist. Im Abschnitt „Technische Daten“ finden Sie weitere Einzelheiten zum Kauf einer Ersatznadel*.
- Diese Universalnadel kann für Schallplatten mit allen drei Geschwindigkeiten (33¹/₃, 45 & 78 U/min) verwendet werden.
Hinweis: Wir empfehlen, dass Sie eine Nadel verwenden, die speziell für den Einsatz für Schallplatten mit 78 U/min vorgesehen ist, wenn Sie oft Schallplatten mit 78 U/min abspielen möchten.
- Wann die Nadel ausgetauscht werden muss, hängt davon ab, wie oft Sie Ihren Plattenspieler verwenden und in welchem Zustand sich die abgespielten Schallplatten befinden.
- Diese Saphirnadel hält durchschnittlich 1000 Spielstunden durch.

FEHLERSUCHTABELLE

Es gibt keine Stromzufuhr

- Der Netzadapter ist entweder nicht an die Steckdose oder an das Gerät angeschlossen - prüfen Sie die Stecker.
- Das Gerät ist nicht eingeschaltet - drehen Sie den EIN/AUS-SCHALTER aus der AUS-Position.

Der Plattenspieler dreht sich nicht

- Der Plattenspielerantriebsriemen hat sich möglicherweise vom Plattenspielermechanismus gelöst und muss neu angepasst werden. Wenden Sie sich bitte an Steepletone, um Ratschläge zur Neuanpassung zu erhalten.

Meine Schallplatten mit 45 U/min passen nicht auf die Plattentellerspindel

- Vergewissern Sie sich, dass Sie zuerst den Spindeladapter für 45 U/min auf den Plattenteller gelegt haben.

Meine Schallplatte wird nicht mit der richtigen Geschwindigkeit abgespielt

- Schalten Sie den Geschwindigkeitsreglerschalter auf die richtige Geschwindigkeit für Schallplatten mit 33¹/₃, 45 oder 78 U/min um.

Meine 33¹/₃ Schallplatte wackelt, wenn sie auf die Plattentellerplatte gelegt wird

- Vergewissern Sie sich, dass Sie die ARMSPERRE nach unten geklappt haben, bevor Sie die Schallplatte darauf ablegen, oder dass der SPINDELADAPTER für 45 U/min nicht auf der Plattentellerplatte liegengelassen wurde.

Der Tonarm schleift über die Schallplatte und spielt sie nicht ab

- Die weiße Schutzhülle befindet sich noch immer an der Nadelkartusche – entfernen Sie sie.
- Die Nadelspitze ist möglicherweise beschädigt – ersetzen Sie die Nadel. (Siehe die technischen Daten für Einzelheiten.)

Es ist kein Ton zu hören, wenn die Schallplatte abgespielt wird

- Stellen Sie den LAUTSTÄRKEREGLER-Knopf ein, um die Tonlautstärke aufzudrehen.
- Das Lautsprecheranschlusskabel ist nicht eingesteckt. Prüfen Sie, ob die Stecker richtig eingesteckt sind.

WAARSCHUWING:

STEL DIT APPARAAT NIET BLOOT AAN REGEN OF VOCHT OM GEVAAR VOOR BRAND OF EEN ELEKTRISCHE SCHOK TE VOORKOMEN. DE AFDEKKING NIET VERWIJDEREN. CONTROLELAMPJES ZIJN VASTGESOLDEERD. IN HET APPARAAT ZITTEN GEEN ONDERDELEN DIE DOOR DE GEBRUIKER KUNNEN WORDEN ONDERHOUDEN. LAAT ONDERHOUD AAN GEKWALIFICEERD ONDERHOUDSPERSONEEL OVER.

	OPGELET GEVAAR VOOR ELEKTRISCHE SCHOK, NIET OPENEN	
LET OP: VERWIJDER DE AFDEKKING (OF ACHTERZIJDE) NIET OM GEVAAR VOOR EEN ELEKTRISCHE SCHOK TE VERMINDEREN. IN HET APPARAAT ZITTEN GEEN ONDERDELEN DIE DOOR DE GEBRUIKER KUNNEN WORDEN ONDERHOUDEN. LAAT ONDERHOUD AAN GEKWALIFICEERD ONDERHOUDSPERSONEEL OVER.		
	Het symbool van de bliksemflits met pijlkop, in een gelijkzijdige driehoek, is bedoeld om de gebruiker attent te maken op de aanwezigheid van niet-geïsoleerde „gevaarlijke spanning“ binnen de behuizing van het product die zo hoog kan zijn dat ze gevaar voor een elektrische schok betekent voor personen.	
	Het uitroepteken in een gelijkzijdige driehoek is bedoeld om de gebruiker attent te maken op de aanwezigheid van belangrijke instructies voor bediening en onderhoud (service) in de documentatie meegeleverd met het apparaat.	

SPECIFICATIES

Voedingsbron	: OMSCHAKELINGSADAPTER AC 100-240V / DC 12V 1,2A
Luidsprekers	: 4"; 4 ohm × 2
Tweeter	: 1 ¹ / ₂ "; 8 ohm × 2
Platenspeler met 3 snelheden	: 33 ¹ / ₃ , 45, 78 toeren
Naald	: Universeel type aangebracht (voor 33 ¹ / ₃ -, 45- en 78- toerenplaten*)
Meegeleverde accessoires	: Spiladapter voor 45 toeren : Aansluitkabel van de luidspreker

** ONTWERP EN SPECIFICATIES KUNNEN WORDEN GEWIJZIGD ZONDER VOORAFGAANDE KENNISGEVING**

LINE OUT-AANSLUITING

1. Sluit de hulpkabel (niet meegeleverd) aan op de LINE OUT RCA-aansluiting op de achterkant van de platenspeler en het andere uiteinde van de kabel op de hulpingangen van het externe toestel, bijv. een ander HI-FI-apparaat, een versterker, een PC etc.
2. Controleer het volumenniveau van uw externe toestel en stel het bij indien nodig.
3. Raadpleeg de instructiehandleiding van het externe apparaat voor de juiste bediening.

AANSLUITING EN BEDIENING VAN LINE-IN

Elk toestel met een audio-uitgang, zoals bijvoorbeeld een DAB-radiomodule, CD-/cassettespeler, MP3-speler, kan aangesloten worden met behulp van een kabel met 3,5 mm stekker (een Line In-kabel voor aansluiting van 3,5 mm op 3,5 mm is meegeleverd).

1. Schakel het toestel in en stel het volume in.
2. Sluit de bijgeleverde Line In-kabel aan op de LINE IN-AANSLUITING van de draaitafel Automatisch uit.
3. Sluit de stekker aan het andere uiteinde van de hulpkabel aan op de uitgangsaansluiting of de 3,5 mm hoofdtelefoonaansluiting van de externe audiospeler.
4. Schakel de andere audiospeler in, speel de muziek en pas het volume aan indien nodig.

BELANGRIJKE VEILIGHEIDSVORSCHRIFTEN VOOR AUDIOPRODUCTEN

LEES DE VOLGENDE BELANGRIJKE VOORZORGSMAATREGELEN, DIE VAN TOEPASSING ZIJN OP UW APPARAAT, AANDACHTIG DOOR.

1. **Lees de instructies** - Lees eerst alle veiligheids- en bedieningsinstructies voordat het apparaat wordt bediend.
2. **Bewaar de instructies** - De veiligheids- en bedieningsinstructies dienen voor toekomstig gebruik bewaard te worden.
3. **Besteed aandacht aan waarschuwingen** - Alle waarschuwingen op het toestel en in de bedieningsinstructies moeten in acht worden genomen.
4. **Volg de instructies op** - Alle bedienings- en gebruiksinstructies moeten worden opgevolgd.
5. **Water en vocht** - Gebruik het toestel niet in de nabijheid van water, bijvoorbeeld in de nabijheid van een bad, wastafel, gootsteen, wastiel, in een vochtige kelder of nabij een zwembad en dergelijke.
6. **Wagentjes en standers** - Gebruik het toestel alleen met een wagentje of stander aanbevolen door de fabrikant. Een toestel op een wagentje moet voorzichtig worden verplaatst. Plotseling stoppen, te veel kracht en ongelijkmatige oppervlakken kunnen ervoor zorgen dat het wagentje met het toestel omslaat.
7. **Ventilatie** - Plaats het toestel op zodanige wijze dat de locatie of positie de juiste ventilatie niet belemmert. Het toestel mag bijvoorbeeld niet worden geplaatst op een bed, bank, vloerkleed of dergelijk oppervlak dat de ventilatieopeningen kan blokkeren, of in een ingebouwde installatie, zoals een boekenkast of kast waardoor de luchtstroom via de ventilatieopeningen kan worden belemmerd.
8. **Warmte** - Plaats het toestel niet in de nabijheid van warmtebronnen zoals radiators, verwarmingsroosters, ovens, fornuizen of andere apparatuur (inclusief versterkers) die warmte produceren.
9. **Voedingsbronnen** - Het toestel mag alleen aangesloten worden op een voedingsvoorziening van het type beschreven in de bedieningsinstructies of aangegeven op het apparaat.
10. **Reiniging** - Het toestel mag alleen volgens de aanbevelingen van de fabrikant gereinigd worden.
11. **Voorwerpen en vloeistoffen** - Let op dat er via de openingen geen voorwerpen vallen en vloeistoffen worden gemorst in de behuizing.
12. **Schade die reparatie vereist** - Laat het toestel alleen door gekwalificeerd onderhoudspersoneel repareren wanneer:
 - a. Voorwerpen zijn gevallen of vloeistoffen werden gemorst in het toestel.
 - b. Het toestel werd blootgesteld aan regen.
 - c. Het apparaat niet normaal schijnt te werken of een duidelijke verandering in prestaties vertoont.
 - e. Wanneer het apparaat is gevallen of de behuizing is beschadigd.
13. **Reparatie** - De gebruiker mag niet proberen het apparaat zelf te repareren, behalve zoals in de bedieningsinstructies beschreven is. Al het andere onderhoud moet worden overgelaten aan gekwalificeerd onderhoudspersoneel.



AUSPACKEN DES PLATTENSPIELERS

1. Entfernen Sie sämtliches Verpackungsmaterial vom Gerät.
Hinweis: Bewahren Sie alle Verpackungsmaterialien für den Fall auf, dass das Gerät zu einem späteren Zeitpunkt gewartet werden muss.
2. Entfernen Sie den Polyschaum vorsichtig vom Gerät und nehmen Sie das Gerät aus der Plastiktüte.
3. Öffnen Sie den Deckel. Obwohl Schallplatten mit befestigtem und geöffnetem Lautsprecherdeckel abgespielt werden können, empfehlen wir Ihnen, diesen vor dem Abspielen einer Schallplatte zu entfernen.
4. Ziehen Sie die weiße Nadelschutzhülle nach vorn, um sie zu entfernen.

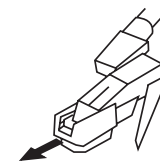

STROMVERSORGUNG UND ANDERE ANSCHLÜSSE

1. Stecken Sie das eine Ende des mitgelieferten Lautsprecheranschlusskabels in die **LAUTSPRECHERANGANGS**-Buchse am Plattenspieler ein und das andere Ende in die **LAUTSPRECHEREINGANGS**-Buchse des Lautsprecherdeckels.
2. Nehmen Sie das **12 V GLEICHSTROMNETZTEIL** aus der weißen Packung (in der Polyschaumverpackung) heraus, rollen Sie das Kabel ab und stecken Sie den kleinen Stecker in die **GLEICHSTROMBUCHSE** an der Rückseite des Plattenspielers ein, stecken Sie anschließend den 3-poligen Stecker in eine 230 V Wechselstromsteckdose ein.

BETRIEB DES PLATTENSPIELERS

1. Drehen Sie den **EIN/AUS-LAUTSTÄRKESCHALTER** an der Vorderseite, um das Gerät **EINZUSCHALTEN**.
2. Lösen Sie den **TONARM** aus der **ARMSPERRE** und legen Sie ihn auf die **ARMAUFLAGE**.
Wichtig: Die **ARMSPERRE** ist größer als der Plattenspieler und muss eingeklappt werden, damit größere Schallplatten abgespielt werden können.
3. Stellen Sie mit dem **GESCHWINDIGKEITSREGLERSCHALTER** die gewünschte Geschwindigkeit ein (33¹/₃, 45 oder 78 U/min).
4. Legen Sie die Schallplatte auf den Plattenteller*.
5. Heben Sie den **TONARM** an und bewegen Sie ihn per Hand auf die Schallplatte und senken Sie ihn langsam auf den gewünschten Startpunkt ab. Der Plattenteller beginnt automatisch sich zu drehen.
Hinweis: Wenn die Schallplatte zu Ende ist, dreht sich der Plattenteller weiterhin. Sie müssen den **TONARM** anheben und manuell zur **ARMAUFLAGE** zurücksetzen.
6. Stellen Sie den **EIN/AUS-LAUTSTÄRKESCHALTER** erneut auf die gewünschte Lautstärke ein und drehen Sie den **STONE**-Bedienschalter wie erforderlich.
Hinweis: Drücken Sie nach Gebrauch und Entnahme der Schallplatte die **ARMSPERRE** stets erneut nach oben, bevor Sie den **TONARM** wieder darauf zurücklegen – verriegeln Sie ihn anschließend und schließen Sie die Abdeckung.

*Zubehör: Spindeladapter für Schallplatten mit 45 U/min

Hinweis: Die Spindeladapterscheibe befindet sich auf dem Plattenspielerdeck und sollte nur verwendet werden, wenn der mittlere Bügel der Schallplatte mit 45 U/min fehlt!

1. Setzen Sie den Adapter für 45 U/min auf die Spindel, bevor Sie die Schallplatte auf den Plattenteller legen.
2. Legen Sie die Schallplatte mit 45 U/min auf den Plattenteller.
3. Befolgen Sie die unter **BETRIEB DES PLATTENSPIELERS** benannten Schritte, um Ihre Schallplatte abzuspielen.



NADELNENTNAHME & -INSTALLATION

Der Plattenspieler verfügt bereits über eine Universalnadel (oder Nadel), die für das Abspielen von Schallplatten mit 33¹/₃, 45 oder 78 U/min geeignet ist. Das Verfahren zum Entfernen und Wiederanbringen der Nadel ist wie folgt:

ENTFERNEN DER NADELHALTERUNG (ODER NADEL)

Ziehen Sie die Spitze der Nadelhalterung (1) sanft nach unten.
Ziehen Sie die Kartusche (2) nach vorn. Ziehen Sie sie heraus und entfernen Sie sie vom Tonarmkopf (3).



LAGE DER TEILE

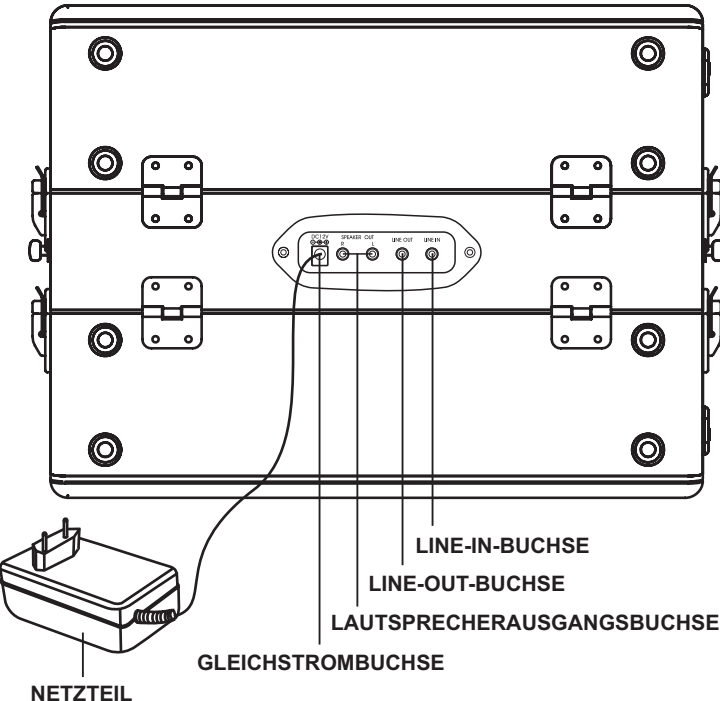
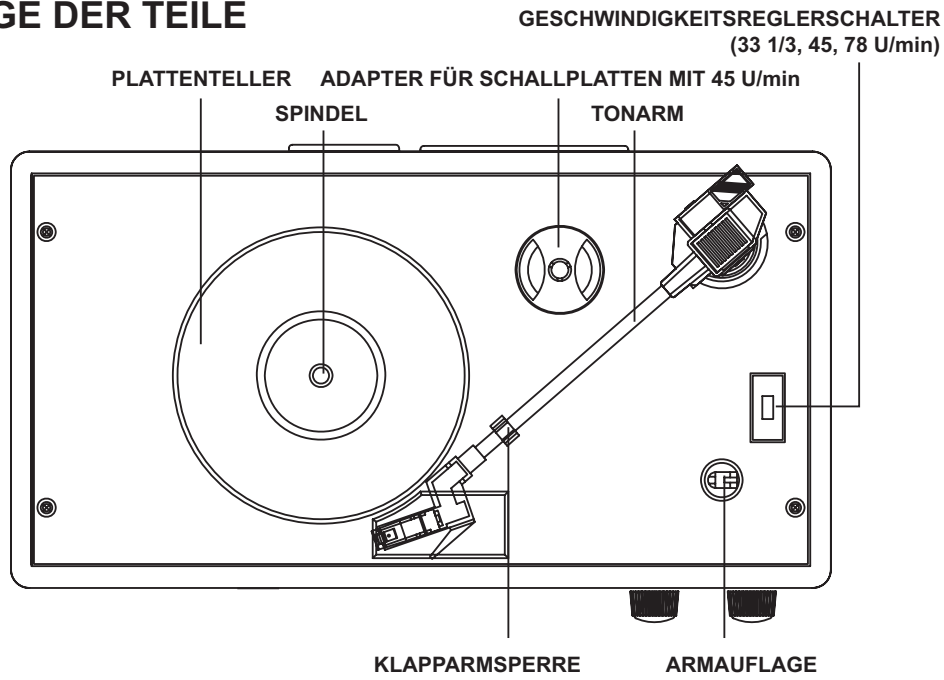

PLAATS VAN ONDERDELEN

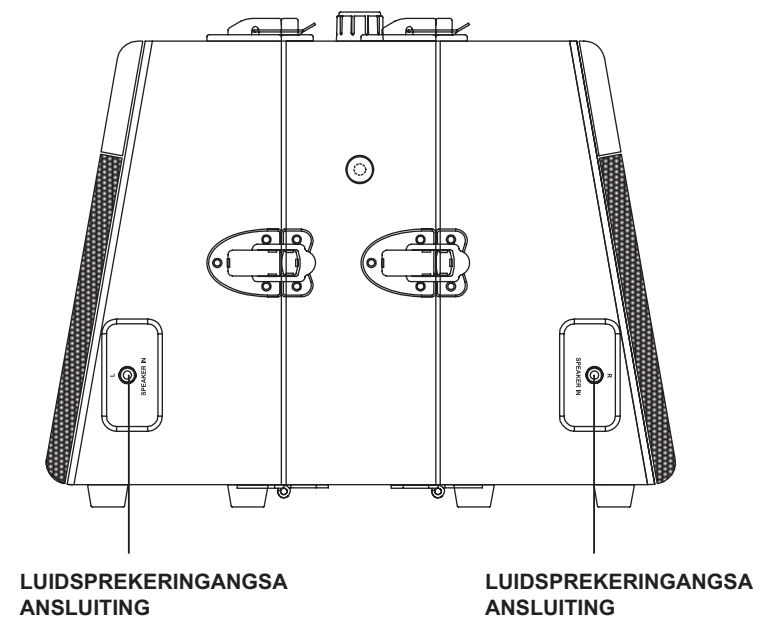
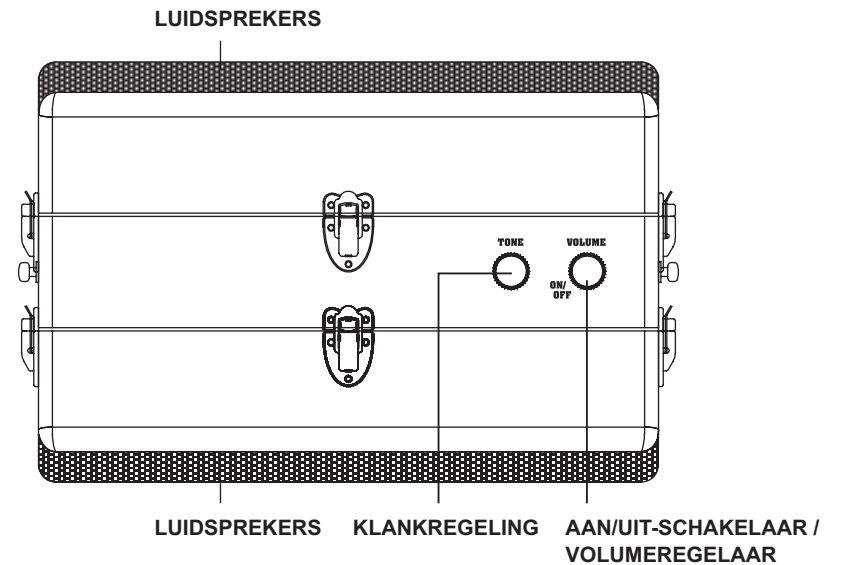

PLAATS VAN ONDERDELEN

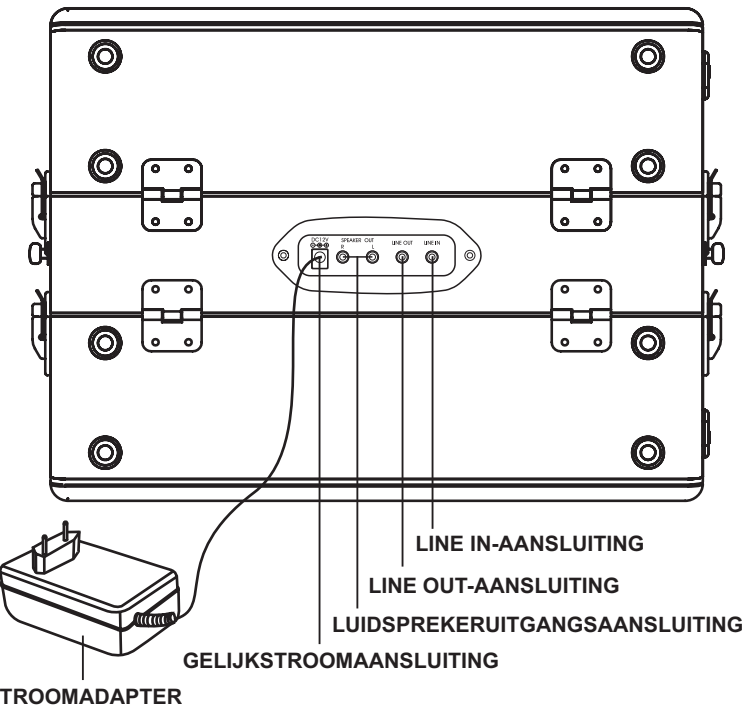
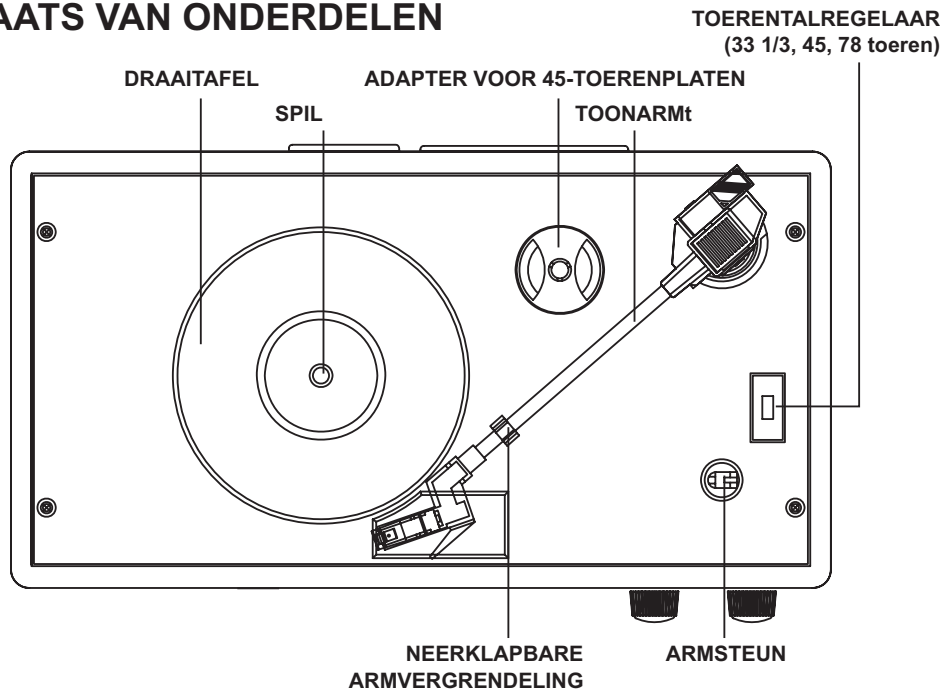

LAGE DER TEILE

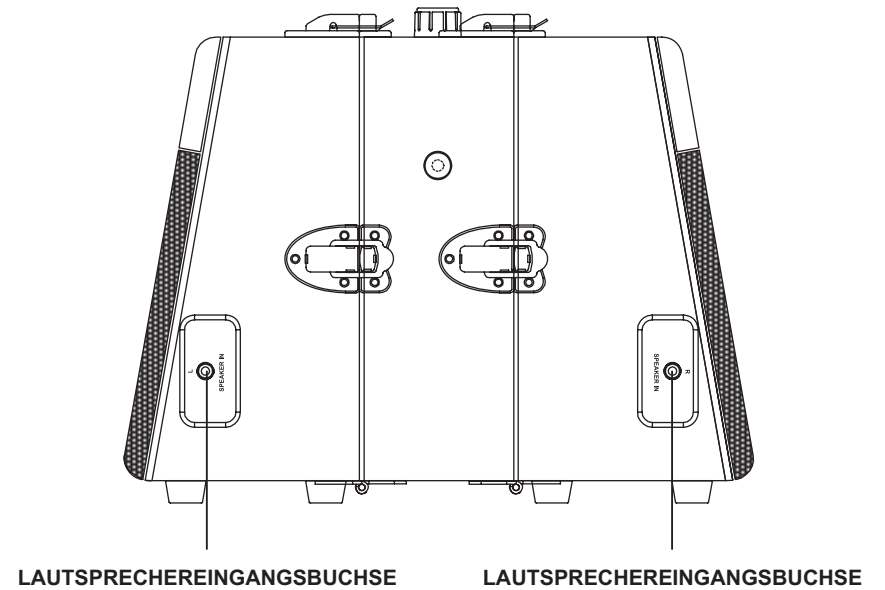
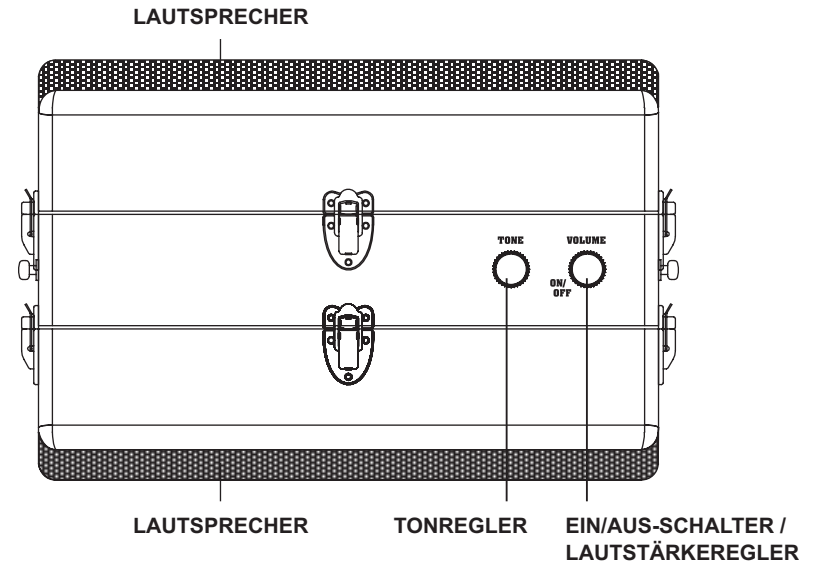

WICHTIGE SICHERHEITSVORSCHRIFTEN FÜR AUDIOPRODUKTE

BITTE LESEN SIE DIE FOLGENDEN WICHTIGEN SICHERHEITSVORSCHRIFTEN SORGFÄLTIG, DIE FÜR IHR GERÄT GELTEN.

- Hinweise lesen** - Alle Sicherheits- und Betriebsvorschriften sind zu lesen, bevor das Gerät in Betrieb genommen wird.
- Hinweise aufbewahren** - Die Sicherheits- und Betriebsvorschriften sind zum späteren Nachschlagen aufzubewahren.
- Warnungen beachten** - Alle Warnungen auf dem Gerät und in den Betriebsvorschriften sind einzuhalten.
- Vorschriften befolgen** - Alle Betriebsvorschriften und Anweisungen an die Benutzer sind zu befolgen.
- Wasser und Feuchtigkeit** - Verwenden Sie das Gerät nicht in der Nähe von Wasser, zum Beispiel nahe einer Badewanne, eines Waschbeckens, einer Küchenspüle, eines Waschbottichs, in einem feuchten Keller oder nahe eines Swimmingpools und dergleichen.
- Wagen und Sockel** - Das Gerät ist nur mit einem Wagen oder Sockel zu verwenden, der vom Hersteller empfohlen ist. Eine Kombination des Gerätes mit einem Wagen ist vorsichtig zu bewegen. Schnelles Abbremsen, übermäßige Beschleunigung und unebenes Gelände können dazu führen, dass das Gerät im Wagen umstürzt.
- Belüftung** - Das Gerät ist so aufzustellen, dass durch seinen Aufstellort oder seine Lage stets eine gute Belüftung gewährleistet ist. Beispielsweise darf das Gerät nicht auf einem Bett, einem Sofa, einem Teppich oder Ähnlichem platziert werden, wo die Belüftungsöffnungen blockiert werden, oder das Gerät darf nicht irgendwo eingebaut werden, wie zum Beispiel in einem Bücherregal oder einer anderen Ablage, wo die Luftzufuhr durch die Belüftungsöffnungen behindert wird.
- Hitze** - Das Gerät ist von Wärmequellen freizuhalten wie zum Beispiel von Heizkörpern, Heizungen, Öfen, Herden und anderen Geräten zur Wärmeübertragung (inklusive Verstärkern).
- Stromquellen** - Das Gerät sollte nur an eine solche Stromversorgung angeschlossen werden, die in der Bedienungsanleitung beschrieben oder auf dem Gerät gekennzeichnet ist.
- Reinigen** - Das Gerät ist ausschließlich nach den Empfehlungen des Herstellers zu reinigen.
- Eindringen von Gegenständen und Flüssigkeiten** - Achten Sie sorgfältig darauf, dass keine Gegenstände und verschütteten Flüssigkeiten durch die Öffnungen in das Gehäuse eindringen.
- Beschädigungen, die Wartungsarbeiten erforderlich machen** - Wenden Sie sich in den folgenden Fällen nur an qualifiziertes Kundendienstpersonal:
 - Wenn Gegenstände in das Gerät gefallen sind oder Flüssigkeiten in das Gerät gelaufen sind.
 - Wenn das Gerät dem Regen ausgesetzt war.
 - Wenn das Gerät scheinbar nicht ordnungsgemäß funktioniert oder es eine spürbare Einbuße seiner Leistungsfähigkeit aufweist.
 - Wenn das Gerät heruntergefallen ist oder das Gehäuse beschädigt ist.
- Wartung** - Versuchen Sie nicht, das Gerät über das hinaus zu warten, was in der Bedienungsanleitung beschrieben ist. Überlassen Sie alle anderen Wartungsarbeiten qualifiziertem Kundendienstpersonal.



DE DRAAITAFEL UITPAKKEN

- Verwijder al het verpakkingsmateriaal van het apparaat.
Opmerking: Bewaar al het verpakkingsmateriaal voor het geval dat het apparaat in de toekomst onderhoud nodig heeft.
- Verwijder het apparaat voorzichtig uit het piepschuim en haal het uit de plastic zak.
- Open het deksel. Hoewel platen afgespeeld kunnen worden met het luidsprekerdeksel bevestigden open, wordt aanbevolen dat het verwijderd wordt voor het afspelen van een plaat.
- Trek de witte naaldbescherming naar voren om deze te verwijderen.

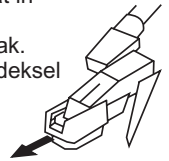

VOEDING EN ANDERE AANSLUITINGEN

- Steek het ene uiteinde van de meegeleverde luidsprekeraansluitkabel in de **SPEAKER OUT**-aansluiting op de platenspeler en het andere in de **SPEAKER IN**-aansluiting van het luidsprekerdeksel.
- Verwijder de **12 V DC VOEDINGSADAPTER** uit de witte doos (aan de binnenkant van de piepschuimverpakking), wikkel het snoer los en steek de kleine stekker in de **DC-AANSLUITING** aan de achterkant van de platenspeler, en steek de 3-pins stekker in een 230 V AC stopcontact.

BEDIENING VAN DE DRAAITAFEL

- Draai aan de **AAN/UIT-VOLUMEKNOP** op het voorpaneel om het apparaat IN te schakelen.
- Maak de **TOONARM** los uit de **ARMVERGREDELING** en plaats deze op de **ARMSTEUN**.
Belangrijk: De **ARMVERGREDELING** is hoger dan de draaitafel en moet neergevouwen worden om grotere platen af te kunnen spelen.
- Stel de **TOERENTALREGELAAR** in op het gewenste toerental (33¹/₃, 45 of 78 toeren).
- Plaats de plaat op de draaitafel*.
- Til de **TOONARM** op, beweeg hem met de hand naar de plaat en laat hem langzaam zakken naar het gewenste beginpunt. De draaitafel begint automatisch te draaien.
Opmerking: Aan het einde van de plaat blijft de draaitafel draaien. U moet de **TOONARM** optillen en handmatig terugplaatsen in de **ARMSTEUN**.
- Draai de **AAN/UIT-VOLUMEKNOP** opnieuw naar het gewenste geluidsniveau en draai de **KLANK**-regelaar zoals gewenst.
Opmerking: Duw na het verwijderen van de afgespeelde plaat de **ARMVERGREDELING** altijd weer omhoog voordat u de **TOONARM** er terug op plaatst; vergrendel de toonarm en sluit het deksel.

*Accessoire: Spiladapter voor 45-toerenplaten

Opmerking: De spiladapterschijf is opgeborgen op de grondplaat van de draaitafel en mag alleengebruikt worden als de middenclip van een 45-toerenplaat ontbreekt!

- Plaats de 45-toerenadapter op de spil voordat u een plaat op de draaitafel plaatst.
- Plaats uw 45-toerenplaat op de draaitafel.
- Volg de stappen onder **BEDIENING VAN DE DRAAITAFEL** om uw plaat af te spelen.



NAALDVERWIJDERING & INSTALLATIE

De platenspeler is al uitgerust met een universele naald (of stylus) geschikt voor het afspelen van 33¹/₃-, 45- of 78-toerenplaten. De procedure voor het verwijderen en opnieuw aanbrengen van de naald is als volgt:

VERWIJDEREN VAN DE NAALDHOUDER (OF STYLUS)

Trek voorzichtig de punt van de naaldhouder omlaag (1).

Trek de cartridge naar voren (2). Trek deze uit en verwijder deze van de kop van de toonarm (3).



HET AANBRENGEN VAN EEN NAALDCARTRIDGE

Na het volgen van "Verwijderen van de Naaldhouder" instructies op de vorige pagina, volgen de stappen 1 tot en met 4 hieronder om deze weer aan te brengen:

1. Plaats de rode naaldhouder met de saffiernaald omlaag gericht.
2. Lijn het lipje aan de achterkant van de naaldhouder uit met de toonarmcartridge (zoals getoond in afbeelding 1 hieronder).
3. Plaats de naaldhouder met de voorkant in een neerwaartse hoek (zie afbeelding 2 hieronder).
4. Til de voorkant van de naaldhouder omhoog totdat deze op zijn plaats klikt.



AANVULLENDE INFORMATIE OVER DE NAALD

- De rode naaldhouder heeft een zeer kleine saffiernaald die nauwelijks zichtbaar is. Let erop dat de vervangingsnaald die u hebt gekocht dezelfde is als de naald die al op de toonarm zit. Zie het hoofdstuk SPECIFICATIES voor meer informatie over het kopen van een naald*
- Deze universele naald is veilig voor gebruik met de drie soorten platen (33¹/₃, 45 en 78 toeren). **Opmerking:** Wij adviseren dat een naald specifiek voor gebruik met 78-toerenplaten wordt gebruikt als u veel 78-toerenplaten wilt afspelen.
- Wanneer de naald vervangen dient te worden hangt af van hoe vaak u uw draaitafel gebruikt en de toestand van de platen die afgespeeld worden.
- De saffiernaald is geschikt voor gemiddeld 1000 uur afspeeltijd.

VERHELPEN VAN STORINGEN

Er is geen stroomtoevoer

- De AC-adapter is niet aangesloten op een stopcontact of het apparaat. Controleer de stekkers.
- Het apparaat staat niet aan - draai de AAN/UIT-SCHAKELAAR uit de UIT-stand.

De draaitafel draait niet

- De aandrijfriem van de draaitafel kan losgekomen zijn van de draaitafel en moet worden teruggeplaatst. Gelieve contact op te nemen met Steepletone voor advies hoe ze terug te plaatsen.

Mijn 45-toerenplaten passen niet op de spil van de draaitafel

- Zorg ervoor dat u de spiladapter voor 45 toeren eerst op de draaitafel geplaatst hebt.

Mijn plaat wordt niet op de juiste snelheid afgespeeld

- Zet de toerentalschakelaar op het correcte toerental voor 33¹/₃-, 45- of 78-toerenplaten.

Mijn 33¹/₃-toerenplaat wiebelt wanneer deze wordt geplaatst op het draaitafelplateau

- Zorg ervoor dat de ARMVERGRENDLING neergeklapt is voordat u de plaat erop plaatst, of dat de SPILADAPTER voor 45 toeren niet op het draaitafelplateau is achtergebleven.

De toonarm schuift over de plaat en speelt hem niet af

- De witte naaldbescherming zit nog op de naaldcartridge - verwijder deze.
- Het uiteinde van de naald kan beschadigd zijn - vervang de naald. (Zie Specificaties voor meer informatie).

Er is geen geluid wanneer de plaat wordt afgespeeld

- Draai aan de knop van de VOLUMEREGELING om het geluidsniveau te verhogen.
- De luidsprekeraansluitkabel is niet aangesloten. Controleer of de stekkers goed zijn geplaatst.

WARNUNG:

UM EINEN BRAND ODER STROMSCHLAG ZU VERMEIDEN, SETZEN SIE DIESES GERÄT NIE REGEN ODER FEUCHTIGKEIT AUS. NEHMEN SIE NIE DIE ABDECKUNG AB. DIE KONTROLLLEUCHTEN SIND VERLÖTET. DAS GERÄT ENTHÄLT KEINE REPARATURFÄHIGEN TEILE. WENDEN SIE SICH IM REPARATURFALL AN QUALIFIZIERTES KUNDENDIENSTPERSONAL.

	VORSICHT GEFAHR EINES STROMSCHLAGS BITTE NICHT ÖFFNEN	
VORSICHT: UM DIE GEFAHR EINES STROMSCHLAGS ZU MINDERN, NEHMEN SIE NIE DIE ABDECKUNG (ODER DIE RÜCKWAND) AB. DAS GERÄT ENTHÄLT KEINE REPARATURFÄHIGEN TEILE. WENDEN SIE SICH IM REPARATURFALL BITTE AN QUALIFIZIERTES KUNDENDIENSTPERSONAL.		
	Das Symbol eines Blitzes mit Pfeilspitze in einem gleichseitigen Dreieck soll den Benutzer auf die im Gehäuse des Produkts vorhandene, nicht isolierte „gefährliche Spannung“ hinweisen, welche so stark sein kann, dass sie eine Stromschlaggefahr für Personen darstellt.	
	Das Ausrufezeichen in einem gleichseitigen Dreieck soll den Benutzer auf das Vorhandensein von wichtigen Betriebs- und Wartungshinweisen in den dem Gerät beiliegenden Unterlagen aufmerksam machen.	

TECHNISCHE DATEN

Stromquelle	: UMSCHALTADAPTER 100-240 V Wechselstrom/12 V
Gleichstrom 1,2 A	
Lautsprecher	: 4"; 4 Ohm x 2
Hochtonlautsprecher	: 1 ¹ / ₂ "; 8 Ohm x 2
3-Gang-Plattenspieler	: 33 ¹ / ₃ , 45, 78 U/min
Nadel	: Universell einsetzbar (für Schallplatten mit 33 ¹ / ₃ , 45 & 78 U/min*)
Mitgeliefertes Zubehör	: Spindeladapter für 45 U/min : Lautsprecheranschlusskabel

ÄNDERUNGEN AN DESIGN UND TECHNISCHEN DATEN OHNE VORANKÜNDIGUNG VORBEHALTEN

LINE-OUT-ANSCHLUSS

1. Schließen Sie das AUX-Kabel (nicht im Lieferumfang enthalten) an die LINE-OUT-RCA-BUCHSE an der Rückseite des Plattenspielers an und das andere Ende des Kabels an die AUX-Eingänge der externen Komponente, z. B. ein anderes Hi-Fi-Gerät, Verstärker, Computer usw.
2. Überprüfen Sie die Lautstärke der externen Komponente und stellen Sie sie bei Bedarf ein.
3. Beziehen Sie sich auf die Bedienungsanleitung der externen Komponente für ihre ordnungsgemäße Bedienung.

LINE-IN-ANSCHLUSS & -BETRIEB

Jede Komponente mit einem Audioausgang, wie z. B. ein DAB-Radiomodul, CD-/Kassettenspieler, MP3-Player, kann durch die Verwendung eines Kabels mit einer Klinkenbuchse mit 3,5 mm Durchmesser (ein Line-In-Kabel 3,5 mm auf 3,5 mm ist im Lieferumfang enthalten) angeschlossen werden.

1. Schalten Sie das Gerät ein und stellen Sie die Lautstärke ein.
2. Stecken Sie das beiliegende Line-In-Kabel in die LINE-IN-BUCHSE des Plattenspielers ein.
3. Stecken Sie das andere Ende des AUX-Kabels in die Ausgangsbuchse oder Kopfhörerbuchse mit 3,5 mm Durchmesser des externen Audioplayers ein.
4. Schalten Sie den anderen Audioplayer ein, spielen Sie die Musik ab und stellen Sie erforderlichenfalls die Lautstärke ein.

SERVICE CLIENTS





Vous pouvez contacter le service consommateur de Ricatech si vous souhaitez poser une question ou rencontrez un problème avec votre produit Ricatech. Veuillez consulter le site www.ricatech.com pour obtenir les coordonnées de notre service après-vente.

KLANTENONDERSTEUNING

U kunt contact opnemen met de klantenservice van Ricatech als u een vraag of een probleem heeft met uw Ricatech-product. Bezoek www.ricatech.com voor contactgegevens van onze serviceafdeling.

AVERTISSEMENT :

POUR ÉVITER TOUT RISQUE D'INCENDIE OU D'ÉLECTROCUTION, N'EXPOSEZ PAS CET APPAREIL À LA PLUIE OU À L'HUMIDITÉ. NE PAS RETIRER LE COUVERCLE. TÉMOINS LUMINEUX SOUDÉS EN PLACE. NE CONTIENT AUCUNE PIÈCE RÉPARABLE PAR L'UTILISATEUR. CONFIEZ L'ENTRETIEN À UN TECHNICIEN QUALIFIÉ.

	ATTENTION RISQUE D'ÉLECTROCUTION, NE PAS OUVRIR	
ATTENTION: POUR RÉDUIRE LE RISQUE D'ÉLECTROCUTION, NE PAS RETIRER LE COUVERCLE (OU L'ARRIÈRE). NE CONTIENT AUCUNE PIÈCE RÉPARABLE PAR L'UTILISATEUR. VEUILLEZ CONFIER L'ENTRETIEN À UN TECHNICIEN QUALIFIÉ.		
	Le symbole en forme d'éclair avec une flèche dans un triangle équilatéral sert à avertir l'utilisateur que l'intérieur de l'appareil est alimenté par une « tension dangereuse » non isolée assez puissante pour constituer un risque d'électrocution.	
	Le point d'exclamation dans un triangle équilatéral sert à avertir l'utilisateur qu'il existe, dans la documentation fournie avec l'appareil, d'importantes instructions relatives au fonctionnement et à la maintenance (entretien).	

CARACTÉRISTIQUES TECHNIQUES

Source d'alimentation	: ADAPTATEUR SECTEUR CA 100-240 V/CC 12 V 1,2 A
Haut-parleurs	: 4"; 4 Ohm x 2
Haut-parleur d'aigus	: 1 1/2"; 8 Ohm x 2
Tourne-disque à 3 vitesses	: 33 1/3, 45, 78 tr/min
Pointe de lecture	: Équipé d'un modèle universel (pour disques 33 1/3, 45 et 78 tr/min*)
Accessoires fournis	: Adaptateur de broche de 45 tours
:	: Câble de connexion de haut-parleur

****LA CONCEPTION ET LES CARACTÉRISTIQUES TECHNIQUES SONT SUJETTES À MODIFICATION SANS PRÉAVIS****

CONNEXION DE SORTIE DE LIGNE

1. Branchez le câble auxiliaire (non fourni) à la prise LINE OUT RCA située à l'arrière du tourne-disque et l'autre extrémité du câble à l'entrée auxiliaire du composant externe, comme par exemple, un autre appareil hi-fi, un amplificateur, un ordinateur, etc.
2. Vérifiez le niveau du volume de votre composant externe et réglez-le si nécessaire.
3. Reportez-vous au mode d'emploi du composant externe pour qu'il fonctionne correctement.

CONNEXION D'ENTRÉE DE LIGNE ET FONCTIONNEMENT

N'importe quel composant équipé d'une sortie audio, comme par exemple un module radio DAB, un lecteur de CD/cassettes, un lecteur MP3, peut être connecté avec un câble doté d'une prise jack de diamètre 3,5mm (un cordon d'entrée de ligne de 3,5 mm à 3,5 mm est fourni).

1. Mettez l'appareil sous tension et réglez le volume.
2. Branchez le cordon d'entrée de ligne fourni dans la prise LINE-IN du tourne-disque automatiquement éteint.
3. Insérez la prise à l'autre extrémité du câble auxiliaire dans la prise de sortie ou dans la prise de casque de 3,5 mm de diamètre du lecteur audio externe.
4. Allumez l'autre lecteur audio, lisez de la musique et réglez son volume si nécessaire.

INSTALLATION D'UNE CARTOUCHE DE POINTE DE LECTURE

Après avoir suivi les consignes de « Retrait du support d'aiguille » sur la page précédente, suivez les étapes 1 à 4 ci-dessous afin de la repositionner :

1. Positionnez le support de pointe de lecture rouge avec la pointe de lecture en saphir orientée vers le bas.
2. Alignez la languette située à l'arrière du support de pointe de lecture avec la cartouche du bras de lecture (comme indiqué sur la figure 1 ci-dessous).
3. Insérez la pointe de lecture avec son extrémité avant faisant un angle orienté vers le bas (voir figure 2 ci-dessous).
4. Soulevez l'extrémité avant du support de pointe de lecture vers le haut jusqu'à ce qu'elle s'insère dans son emplacement.

**INFORMATIONS SUPPLÉMENTAIRES RELATIVES À LA POINTE DE LECTURE**

- Le support de pointe de lecture rouge possède un embout de pointe en saphir très petit qui est à peine visible. Veuillez vous assurer que l'aiguille de remplacement que vous avez achetée est identique à l'aiguille se trouvant déjà sur le bras de lecture. Consultez la section Caractéristiques techniques pour obtenir plus de détails sur la manière d'en acheter une*
- Cette aiguille universelle convient à l'utilisation des 3 vitesses de disques (33 1/3, 45 et 78 tours). **Remarque :** Nous vous recommandons particulièrement d'utiliser une aiguille spécifique pour l'utilisation des disques 78 tours si vous avez l'intention de lire un grand nombre de ces disques.
- Le remplacement de l'aiguille dépend de votre fréquence d'utilisation de la platine et de l'état des disques lus.
- Cette pointe de lecture en saphir offre en moyenne 1 000 heures de lecture.

GUIDE DE DÉPANNAGE**Il n'y a pas d'alimentation**

- L'adaptateur CA n'est connecté ni à une prise d'alimentation ni à l'appareil - vérifiez les prises.
- L'appareil n'est pas allumé - tournez le BOUTON ON-OFF sur OFF.

La platine ne tourne pas

- La courroie d'entraînement du tourne-disque a peut-être désactivé le mécanisme du tourne-disque et doit être repositionnée. Veuillez contacter Steepletone pour obtenir des conseils sur la manière de les repositionner.

Mes disques 45 tours ne tiennent pas sur la broche de la platine

- Assurez-vous tout d'abord que vous avez placé l'adaptateur de broche de 45 tours sur la platine.

Mes disques ne sont pas lus à la vitesse appropriée

- Réglez le bouton de commande de la vitesse sur la vitesse appropriée aux disques 33 1/3, 45 ou 78 tours.

Mon disque 33 1/3 tours oscille lorsqu'il est placé sur le plateau de la platine

- Assurez-vous d'avoir rabattu le VERROUILLAGE DE BRAS avant de placer le disque sur le plateau ou que l'ADAPTATEUR DE BROCHE de 45 tours n'a pas été laissé sur le plateau de la platine.

Le bras de lecture glisse sur le disque et ne le lit pas

- Le couvercle de protection blanc couvre encore la cartouche d'aiguille – enlevez-le.
- L'embout de pointe de lecture peut être endommagé – le remplacer. (Pour plus de détails, reportez-vous à la section Caractéristiques techniques).

Aucun son n'est émis lorsque le disque est en cours de lecture

- Réglez la molette de COMMANDE DE VOLUME pour monter le son.
- Le câble de connexion de haut-parleur n'est pas branché. Vérifiez que les prises sont correctement insérées.

DÉBALLAGE DU TOURNE-DISQUE

1. Retirez tous les matériaux d'emballage de l'appareil.
Remarque : Conservez tous les matériaux d'emballage au cas où l'appareil devrait être ultérieurement réparé.
2. Retirez l'appareil avec précaution du polystyrène et sortez-le du sac en plastique.
3. Ouvrez le couvercle. Bien que les disques puissent être lus avec le couvercle de haut-parleur fixé et ouvert, il est recommandé de le retirer avant la lecture d'un disque.
4. Tirez sur le cache blanc de protection de l'aiguille pour le retirer.

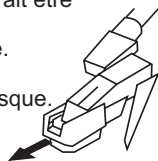

ALIMENTATION ET AUTRES CONNEXIONS

1. Branchez une extrémité du câble de connexion de haut-parleur fourni dans la prise **SPEAKER OUT** située sur le lecteur de disque et l'autre extrémité dans la prise **SPEAKER IN** située sur le couvercle de haut-parleur.
2. Retirez l'**adaptateur d'alimentation 12 V CC** du boîtier blanc (situé à l'intérieur de l'emballage en polystyrène), déroulez le cordon et insérez la petite prise dans la **DC JACK** située à l'arrière du tourne-disque, puis branchez la prise à 3 broches dans une prise d'alimentation secteur 230 V.

FONCTIONNEMENT DE LA PLATINE

1. Tournez le **BOUTON VOLUME ON-OFF** situé sur le panneau avant pour mettre l'appareil sous tension.
2. Libérez le **BRAS DE LECTURE** du **VERROUILLAGE DE BRAS** et placez-le sur le **SUPPORT DE BRAS**.
Important : Le **VERROUILLAGE DE BRAS** est plus grand que la platine et doit être plié pour que des disques plus grands puissent être lus.
3. Réglez le **BOUTON DE CONTROLE DE LA VITESSE** sur la vitesse désirée (33 $\frac{1}{3}$, 45 ou 78 tr/min).
4. Posez le disque sur la platine*.
5. Soulevez le **BRAS DE LECTURE** et déplacez-le manuellement sur le disque et abaissez-le doucement sur le point de démarrage souhaité. La platine commence à tourner automatiquement.
Remarque : À la fin du disque, la platine continue à tourner. Vous devez alors soulever le **BRAS DE LECTURE** et le replacer manuellement sur le **SUPPORT DE BRAS**.
6. Réajustez le **BOUTON VOLUME ON-OFF** au niveau sonore souhaité et tournez le bouton de commande de **TONALITÉ** si nécessaire.
Remarque : Après utilisation et avoir retiré le disque, il faut toujours repousser le **VERROUILLAGE DE BRAS** vers le haut avant de replacer le **BRAS DE LECTURE** dessus, puis verrouillez-le et fermez le couvercle.



*Accessoires : Adaptateur de broche pour disques 45 tours

Remarque : L'adaptateur de broche pour disque est rangé sur la platine tourne-disque et ne devrait être utilisé que si le clip central du disque 45 tours manque !

1. Placer l'adaptateur de 45 tours sur la broche avant de placer le disque sur la platine.
2. Placez votre disque 45 tours sur la platine.
3. Pour lire votre disque, suivez les étapes décrites pour le **FONCTIONNEMENT DE LA PLATINE**.

RETRAIT ET INSTALLATION DE L'AIGUILLE

Le tourne-disque est déjà équipé d'une aiguille universelle (ou pointe de lecture) adaptée à la lecture des disques 33 $\frac{1}{3}$, 45 ou 78 tours. La procédure pour le retrait et le remplacement de l'aiguille se fait comme suit :

RETRAIT DU SUPPORT D'AIGUILLE (OU POINTE DE LECTURE)

Abaissez doucement l'embout du support de pointe de lecture (1).

Tirez la cartouche vers l'avant (2). Tirez-la et retirez-la de la tête du bras de lecture (3).



CONSIGNES DE SECURITE IMPORTANTES POUR PRODUITS AUDIO

VEUILLEZ LIRE ATTENTIVEMENT LES IMPORTANTES CONSIGNES DE SÉCURITÉ SUIVANTES, QUI S'APPLIQUENT À VOTRE ÉQUIPEMENT.

1. **Lire le mode d'emploi** - Toutes les consignes relatives à la sécurité et au fonctionnement de l'appareil doivent être lues avant l'utilisation de cet appareil.
2. **Conserver le mode d'emploi** - Les consignes relatives à la sécurité et au fonctionnement doivent être conservées pour consultation ultérieure.
3. **Tenir compte des mises en garde** - Tous les avertissements relatifs à l'appareil contenus dans le mode d'emploi doivent être respectés.
4. **Suivre les instructions** - Toutes les consignes relatives au fonctionnement et à l'utilisation doivent être suivies.
5. **Eau et humidité** - L'appareil ne doit pas être utilisé à proximité de l'eau, par exemple, à proximité d'une baignoire, d'une cuvette, d'un évier de cuisine, d'une cuve de lessivage, dans une cave humide ou à proximité d'une piscine ou tout équipement semblable.
6. **Chariots et supports** - L'appareil ne doit être utilisé qu'avec un chariot ou un support recommandé par le fabricant. L'ensemble composé de l'appareil et du chariot doit être déplacé avec précaution. Des arrêts brusques, une force excessive et des surfaces inégales peuvent amener l'ensemble à se renverser.
7. **Aération** - L'appareil doit être placé de telle sorte que sa situation ou sa position n'entrave pas sa propre ventilation. Par exemple, l'appareil ne doit pas être placé sur un lit, un canapé, un tapis ou toute autre surface similaire pouvant obstruer les bouches de ventilation, ni dans un meuble clos, comme une bibliothèque ou une armoire pouvant empêcher l'air de circuler par les bouches de ventilation.
8. **Chaleur** - L'appareil doit être éloigné des sources de chaleur, telles que les radiateurs, les appareils de chauffage, les fours, les cuisinières ou tout autre appareil susceptible de dégager de la chaleur (notamment les amplificateurs).
9. **Sources d'alimentation** - L'appareil doit être connecté à une source d'alimentation du type décrit dans le mode d'emploi ou indiqué sur l'appareil.
10. **Nettoyage** - L'appareil ne doit être nettoyé que de la façon préconisée par le fabricant.
11. **Pénétration d'objets et de liquide** - Il faut faire attention à ce que des objets ne tombent pas et que des liquides ne soient pas versés dans l'appareil par les ouvertures.
12. **Dommages nécessitant des réparations** - L'appareil doit être réparé par un technicien de réparation qualifié uniquement dans les situations suivantes :
 - a. Des objets sont tombés sur l'appareil ou du liquide a été versé dedans.
 - b. L'appareil a été exposé à la pluie.
 - c. L'appareil semble ne pas fonctionner normalement ou ses performances semblent détériorées.
 - e. L'appareil est tombé ou l'enceinte est endommagée.
13. **Entretien** - L'utilisateur ne doit pas essayer de faire plus d'entretien sur l'appareil que ce qui est décrit dans le mode d'emploi. Tout autre entretien doit être effectué par un technicien qualifié.



EMPLACEMENT DES ÉLÉMENTS

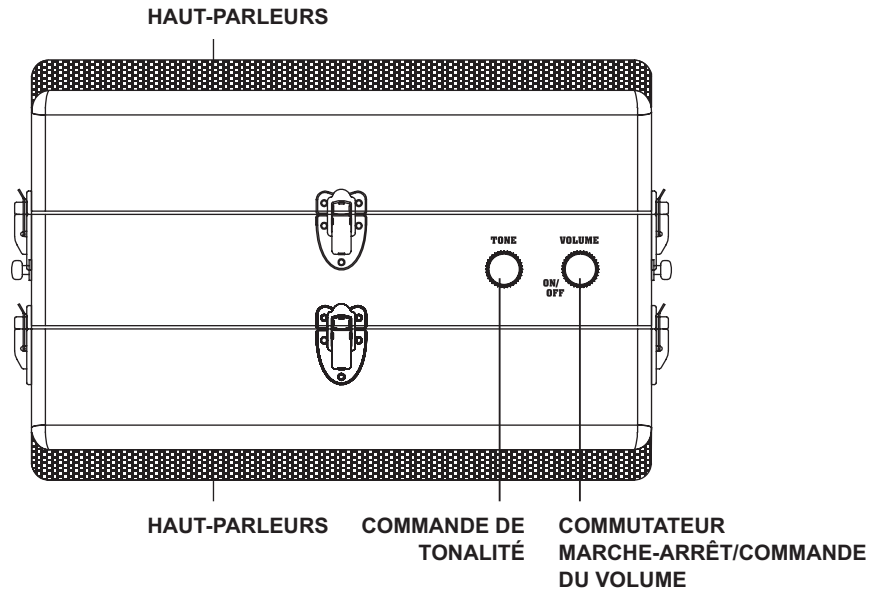

PRISE D'ENTRÉE DE HAUT-PARLEUR

PRISE D'ENTRÉE DE HAUT-PARLEUR

EMPLACEMENT DES ÉLÉMENTS

BOUTON DE CONTRÔLE DE VITESSE
(33 1/3, 45, 78 tr/min)

